

ご使用前の準備/設定

取扱説明書

付属品の確認

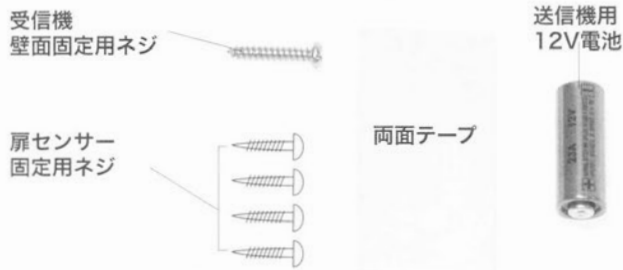

受信機の電池の入れ方

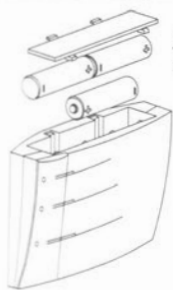

単3形乾電池
× 3本

- 図のように受信機底部にある電池ボタンを開け、単3形乾電池3本(別売り)を電池の向き(+・-)に注意して正しくセットし、挿入して下さい。

※呼び出し音が小さくなったり、動作が不安定になってきたら早めの電池交換をお勧めします。

受信機の設置方法

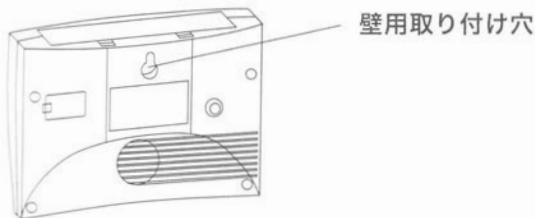

壁に掛ける場合

- 取り付けたい位置に、付属の取付用ネジを壁面より3mmほど出るようにねじ込み、その上から受信機を引っ掛けてください。

机の上に置く場合

- 電池ボックスの面を下にして置いて下さい。

扉センサーの設置方法

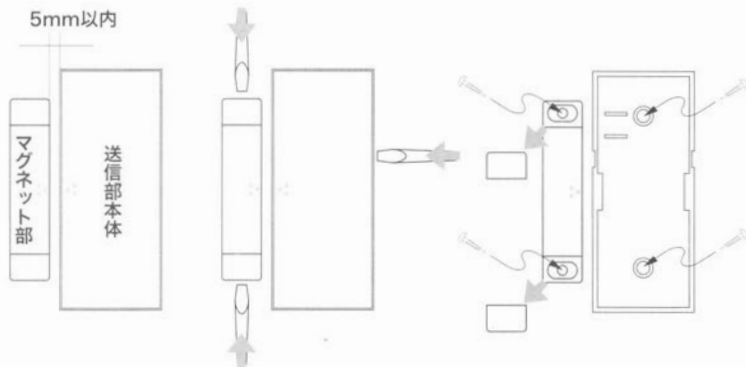

- ドアを閉じた時にマグネット部と送信部本体の間隔が5mm以内になるように、「∴」部を合わせ、設置位置を決めます。

- マグネット部のフタをマイナスドライバー等でこじってはずします。
- 送信部本体の側面の溝にマイナスドライバー等を差し込み、こじって、本体をはずします。

- 付属の両面テープまたは、ネジで固定します。
- フタと本体を元のようにはめます。

※マグネット部と送信部本体が離れた時に、きちんとチャイム本体が鳴るかをご確認のうえ、設置・固定してください。

電池の入れ方

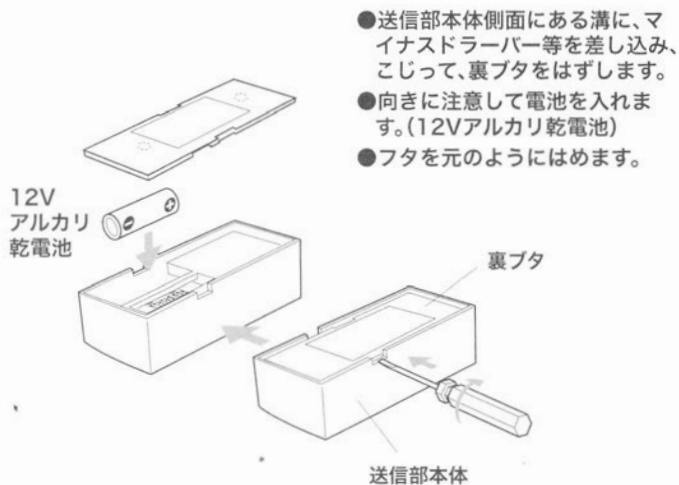

- 送信部本体側面にある溝に、マイナスドライバー等を差し込み、こじって、裏ボタンをはずします。
- 向きに注意して電池を入れます。(12Vアルカリ乾電池)
- フタを元のようにはめます。

準備

- 送信部本体の側面の溝にマイナスドライバー等を差し込み、こじって、裏フタから本体をはずします。
- 奥にあるスイッチを設定します。楊枝等の先の尖ったものをご用意ください。
※尖った先でケガをしないよう、ご注意ください。

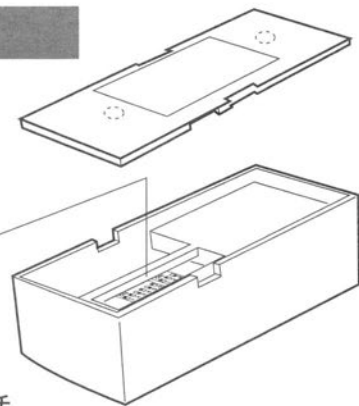

チャンネル設定スイッチ 呼び出し音設定スイッチ

送受信チャンネルの設定

- 左側の、スイッチが6つある、「チャンネル設定スイッチ」を設定します。
- チャンネルが同じ送受信機同士で動作します。図のように、受信機と送信機の1～6のスイッチをすべて同じ位置にしてください。1カ所でも違うと動作しません。
- 複数組で使用する場合は、違う組み合わせをご使用ください。全部で64通りの組み合わせ(64チャンネル)が使用できます。

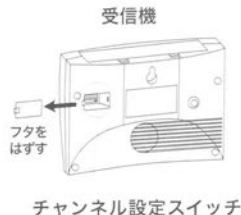

送信機

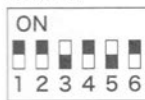

スイッチ位置を同じにしてください。



受信機



(スイッチ位置は一例です)

呼び出し音の設定

呼び出し音一覧表

- 送信機内部にある、スイッチが3つ付いた「呼び出し音設定スイッチ」を設定します。
- 呼び出し音は、「呼び出し音一覧表」を参照してください。
- 複数の送信機をご使用の場合は、それぞれを違う音にセットしておくことにより、どれが動作したか分かります。

| スイッチの位置 | 呼出音 |
|---------|------------------|
| ON | ピンポン(連続2回) ※電子音 |
| ON | ウエストミンスター ※電子音 |
| ON | ピンポン ※チャイム音 |
| ON | ウエストミンスター ※チャイム音 |
| ON | ピンポンポン ※チャイム音 |
| ON | ケンタッキーの我が家 |
| ON | メヌエット |
| ON | テキサスの黄色いバラ |

システムアップ

送信機を追加したい

- 3タイプご用意しています。(当社製品、別売)
- 押ボタンOCH-40(商品番号07-6364)
- 赤外線センサーOCH-60(商品番号07-6366)
- 扉センサーOCH-70(商品番号07-6368)
(本製品に付属している扉センサーと同じ製品)

⚠注意

- 新たに追加した送信機は、ご使用前に必ず送信チャンネルを現在使用中の受信機の設定に合わせて下さい。
- チャンネル設定が合わなければ動作しません。
- 「送受信チャンネルの設及び変更」をご参照下さい。
- 送信機の増設は8個まで可能です。
- 複数の送信機を設置している場合、呼び出し音が鳴り終わるまでは他の送信機からの受信はできません。
- 複数の送信機から同時に発信した場合、呼び出し音が混信して動作しない場合があります。

受信機を追加したい

- 受信機OCH-80(商品番号07-6363)(当社製品、別売)
(本製品に付属している受信機と同じ製品)

⚠注意

- 新たに購入した受信機は、ご使用前に必ず受信チャンネルを現在の設定に合わせて下さい。
- チャンネル設定が合わなければ動作しません。
- 「送受信チャンネルの設定及び変更」をご参照下さい。
- 複数の受信機を至近距離(50cm以下)で並べて使用する場合は、電波が混信して動作しない場合があります。